

STRONA TYTUŁOWA PROJEKTU TECHNICZNEGO

INWESTOR	Wójt Gminy Szemud ul. Kartuska 13 84-217 Szemud
----------	--

NAZWA ZAMIERZENIA BUDOWLANEGO	Rozbudowa drogi w msc. Łebno, ul. Szkolna do szkoły podstawowej w obrębie skrzyżowania z drogą wojewódzką nr 224 (wraz z przebudową skrzyżowania i zatoki autobusowej)
-------------------------------------	---

ADRES I KATEGORIA OBIEKTU BUDOWLANEGO	Gmina: Szemud Kategoria obiektu budowlanego: XXV - XXVI
--	--

POZOSTAŁE DANE ADRESOWE	ul. Szkolna m. Łebno dz. 69/1 (z podziału 69),81/3 (z podziału 81/2),81/1,286,95 obręb 0015 Łebno
----------------------------	---

SPIS ZAWARTOŚCI - ELEMENTY:	1) Projekt drogowy - TOM I 2) Projekt sanitarny - kanalizacja deszczowa - TOM II 3) Projekt sanitarny - wodociąg- TOM III 4) Projekt elektryczny - oświetlenie - TOM IV 5) Projekt teletechniczny - kanał technologiczny - TOM V 6) Projekt teletechniczny - usunięcie kolizji - TOM VI
--------------------------------	--

XXV - XXVI kat. obiektu budowlanego

ZAKRES OPRACOWANIA	ZESPÓŁ AUTORSKI	IMIĘ NAZWISKO PODPIS	SPECJALNOŚĆ I NR UPRAWNIENI
BRANŻA ELEKTRYCZNA/ TELETECHNICZNA	Projektant	Mirosław PROCIŃSKI	3879/Gd/89 w specjalności instalacyjno-inżynieryjnej
	Sprawdzający	Jacek PROCIŃSKI	POM/0159/POOE/07 w specjalności instalacyjnej

DATA OPRACOWANIA

Gdańsk, maj 2021 r.

SPIS TREŚCI

I. DOKUMENTY DOŁĄCZONE DO PROJEKTU.....	3
1. Kopia decyzji o nadaniu uprawnień budowlanych.....	3
2. Kopia zaświadczeń o przynależności do izby samorządu zawodowego.....	5
3. Oświadczenie projektantów i sprawdzających o sporządzeniu projektu zgodnie z obowiązującymi przepisami i zasadami wiedzy technicznej.....	7
II. CZĘŚĆ OPISOWA.....	8
1. PODSTWA, PRZEDMIOT I ZAKRES OPRACOWANIA.....	8
1.1 Podstawa opracowania.....	8
1.2 Przedmiot opracowania.....	8
1.3 Zakres opracowania.....	8
2. STAN ISTNIEJĄCY.....	8
2.1 Układ sytuacyjny.....	8
2.2 Istniejące uzbrojenie terenu.....	8
3. ROZWIĄZANIE PROJEKTOWE.....	8
3.1 Przyłączenie projektowanego obiektu	8
3.2 Słupy oświetleniowe.....	8
3.3 Oprawa oświetlenia ulicznego.....	9
3.4 Linie kablowe.....	10
3.5 Przepusty.....	11
3.6 Kolizje.....	11
3.6.1. Skrzyżowania i zbliżenia kabli między sobą i innymi urządzeniami podziemnymi.	14
4. Uwagi końcowe.....	15
4.1 Dane i informacje dotyczące sieci dla doboru systemu ochrony od porażień.....	15
4.2 Uwagi ogólne.....	15
III. INFORMACJA DOTYCZĄCA BEZPIECZEŃSTWA I OCHRONY ZDROWIA.....	16
1. Zakres i kolejność realizacji poszczególnych robót	17
2. Wykaz istniejących obiektów budowlanych.....	17
3. Elementy zagospodarowania działki lub terenu, które mogą stwarzać zagrożenie bezpieczeństwa i zdrowia ludzi:.....	17
4. Przewidywane zagrożenia występujące podczas realizacji robót budowlanych.....	17
5. Sposób prowadzenia instruktażu pracowników przed przystąpieniem do realizacji robót szczególnie niebezpiecznych.....	17
6. Środki techniczne i organizacyjne, zapobiegające niebezpieczeństwom wynikającym z wykonywania robót budowlanych w strefach szczególnego zagrożenia zdrowia lub w ich sąsiedztwie, w tym zapewniających bezpieczną i prawną komunikację, umożliwiającą szybką ewakuację na wypadek pożaru, awarii i innych zagrożeń.....	18
IV. DOKUMENTY FORMALNO-PRAWNE.....	20
1. Obliczenia.....	20
V. CZĘŚĆ RYSUNKOWA.....	27

I. DOKUMENTY DOŁĄCZONE DO PROJEKTU

1. KOPIA DECYZJI O NADANIU UPRAWNIENÍ BUDOWLANYCH

Gdańsk 1989-01-12
Gdańsk, 1989-01-12
15
Nr 3879/Gd/89

DECYZJA O STWIERDZENIU PRZYGOTOWANIA ZAWODOWEGO do pełnienia samodzielnych funkcji technicznych w budownictwie

Na podstawie § 2 ust. 1 pkt 1 i § 13 ust. 1 pkt. 4 lit d
rozporządzenia Ministra Gospodarki Terenowej i Ochrony Środowiska z dnia 26 lutego 1975 r. w spra-
wie samodzielnych funkcji technicznych w budownictwie (Dz.U.Nr 8, poz. 46) stwierdza się że:

Obywatel(kę): Mirosław Prociński
(nazwisko i imię)
magister inżynier elektryk

urodzony(a) dnia 17 maja 1954 r. w Inowrocławiu

posiada przygotowanie zawodowe upoważniające do wykonywania samodzielnej funkcji

projektanta

w specjalności instalacyjno - inżynierskiej
(rodzaj funkcji)

w zakresie instalacji elektrycznych
(rodzaj specjalności techniczno-budowlanej)

Obywatel(ka) Mirosław Prociński jest upoważniony(a) do:
(imię i nazwisko)

- 1/ sporządzania projektów instalacji elektrycznych,
- 2/ w budownictwie osób fizycznych - do kierowania, nadzorowania i kontrolowania budowy, kierowania i kontrolowania wytwarzania konstrukcyjnych elementów instalacji oraz oceniania i badania stanu technicznego instalacji elektrycznych.

Od decyzji powyższej służy stronie prawo wniesienia odwołania do Ministra Gospodarki Przestrzennej i Budownictwa w Warszawie, ul. Wspólna nr 2, za pośrednictwem tut. Wydziału w terminie 14 dni od daty jej doręczenia.



Główny Architekt
Wojewódzki
[Signature]
Inżynier Architekt

Za zgodność
z oryginałem

**ZA ZGODNOŚĆ
Z ORYGINAŁEM**

data 13.05.2021

Mirosław Prociński

Gdańsk, dnia 18 grudnia 2007 r.

syg. akt 327/POM/OKK/07

DECYZJA

Na podstawie art. 24 ust.1 pkt 2 ustawy z dnia 15 grudnia 2000 r. o samorządach zawodowych architektów, inżynierów budownictwa oraz urbanistów /Dz.U. z 2001 r. Nr 5 poz. 42, ze zm./, art. 12 ust. 3, art.13 ust.1 pkt 1, art. 14 ust. 1 pkt 5 ustawy z dnia 07 lipca 1994 r. Prawo budowlane /tekst jednolity Dz. U. z 2006 r. Nr 156, poz. 1118/, § 6 pkt 1 i 2, § 11 ust.1 pkt 1, § 15, § 24 ust. 1 pkt 1 rozporządzenia Ministra Transportu i Budownictwa z dnia 28 kwietnia 2006 r. w sprawie samodzielnych funkcji technicznych w budownictwie /Dz. U. z 2006 r. Nr 83 poz. 578, ze zm./ oraz art. 104 Kodeksu postępowania administracyjnego /t.j. Dz.U. z 2000 r. Nr 98, poz.1071 ze zm./

Okręgowa Komisja Kwalifikacyjna
stwierdza, że:

Pan **JACEK PROCIŃSKI**
magister inżynier
urodzony dnia 28.12.1979 r w Gdańsku

uzyskał
UPRAWNIENIA BUDOWLANE
numer ewidencyjny: **POM/0159/POOE/07**

**do projektowania bez ograniczeń w specjalności
instalacyjnej w zakresie sieci, instalacji i urządzeń elektrycznych
i elektroenergetycznych**

UZASADNIENIE

W związku z uwzględnieniem w całości żądania strony, na podstawie art. 107 § 4 K.p.a. odstępuje się od uzasadnienia decyzji. Zakres nadanych uprawnień budowlanych wskazano na odwrocie decyzji.

Pouczenie

Od niniejszej decyzji służy odwołanie do Krajowej Komisji Kwalifikacyjnej Polskiej Izby Inżynierów Budownictwa w Warszawie, za pośrednictwem Pomorskiej Okręgowej Izby Inżynierów Budownictwa w terminie 14 dni od daty jej doręczenia.

Skład orzekający Okręgowej Komisji Kwalifikacyjnej:



PRZEWODNICZĄCY
Okręgowej Komisji Kwalifikacyjnej

Ryszard Kolasa

WICEPRZEWODNICZĄCY
Okręgowej Komisji Kwalifikacyjnej

Leszek Niedostatkiwicz

CZŁONEK
Okręgowej Komisji Kwalifikacyjnej

Ziemowit Suligowski

Otrzymują:

1. Pan Jacek Prociński
80-463 Gdańsk, ul. Skarżyńskiego 5 d/1
2. Okręgowa Rada Izby
3. Główny Inspektor Nadzoru Budowlanego
4. a/a

**ZA ZGODNOŚĆ
Z ORYGINAŁEM**

data 13.05.2021

Jacek Prociński

2. KOPIA ZAŚWIADCZEŃ O PRZYNALEŻNOŚCI DO IZBY SAMORZĄDU ZAWODOWEGO

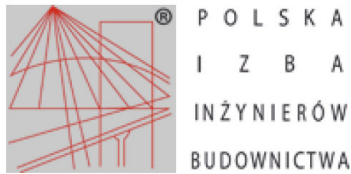

Zaświadczenie

o numerze weryfikacyjnym:

POM-GU9-SBS-C7R *

Pan Mirosław Prociński o numerze ewidencyjnym POM/IE/3986/01
adres zamieszkania ul. Skarżyńskiego 5d/1, 80-463 Gdańsk
jest członkiem Pomorskiej Okręgowej Izby Inżynierów Budownictwa i posiada wymagane
ubezpieczenie od odpowiedzialności cywilnej.
Niniejsze zaświadczenie jest ważne od 2021-01-01 do 2021-12-31.

Zaświadczenie zostało wygenerowane elektronicznie i opatrzone bezpiecznym podpisem elektronicznym
weryfikowanym przy pomocy ważnego kwalifikowanego certyfikatu w dniu 2020-12-18 roku przez:

Franciszek Rogowicz, Przewodniczący Rady Pomorskiej Okręgowej Izby Inżynierów Budownictwa.

(Zgodnie art. 5 ust 2 ustawy z dnia 18 września 2001 r. o podpisie elektronicznym (Dz. U. 2001 Nr 130 poz. 1450) dane w postaci
elektronicznej opatrzone bezpiecznym podpisem elektronicznym weryfikowanym przy pomocy ważnego kwalifikowanego certyfikatu są
równoważne pod względem skutków prawnych dokumentom opatrzonym podpisami własnoręcznymi.)

* Weryfikację poprawności danych w niniejszym zaświadczeniu można sprawdzić za pomocą numeru weryfikacyjnego zaświadczenia na
stronie Polskiej Izby Inżynierów Budownictwa www.piib.org.pl lub kontaktując się z biurem właściwej Okręgowej Izby Inżynierów
Budownictwa.



Zaświadczenie

o numerze weryfikacyjnym:

POM-NKN-4MT-CK6 *

Pan Jacek Prociński o numerze ewidencyjnym POM/IE/0055/07
adres zamieszkania ul. Skarżyńskiego 5d/1, 80-463 Gdańsk
jest członkiem Pomorskiej Okręgowej Izby Inżynierów Budownictwa i posiada wymagane
ubezpieczenie od odpowiedzialności cywilnej.
Niniejsze zaświadczenie jest ważne od 2021-03-01 do 2021-08-31.

Zaświadczenie zostało wygenerowane elektronicznie i opatrzone bezpiecznym podpisem elektronicznym
weryfikowanym przy pomocy ważnego kwalifikowanego certyfikatu w dniu 2021-02-16 roku przez:

Franciszek Rogowicz, Przewodniczący Rady Pomorskiej Okręgowej Izby Inżynierów Budownictwa.

(Zgodnie art. 5 ust 2 ustawy z dnia 18 września 2001 r. o podpisie elektronicznym (Dz. U. 2001 Nr 130 poz. 1450) dane w postaci
elektronicznej opatrzone bezpiecznym podpisem elektronicznym weryfikowanym przy pomocy ważnego kwalifikowanego certyfikatu są
równoważne pod względem skutków prawnych dokumentom opatrzonym podpisami własnoręcznymi.)

* Weryfikację poprawności danych w niniejszym zaświadczeniu można sprawdzić za pomocą numeru weryfikacyjnego zaświadczenia na
stronie Polskiej Izby Inżynierów Budownictwa www.piiib.org.pl lub kontaktując się z biurem właściwej Okręgowej Izby Inżynierów
Budownictwa.

elowy
13.05.2021

**ZA ZGODNOŚĆ
Z ORYGINAŁEM**

data 13.05.2021

Jacek Prociński

3. OŚWIADCZENIE PROJEKTANTÓW I SPRAWDZAJĄCYCH O SPORZĄDZENIU PROJEKTU ZGODNIE Z OBOWIĄZUJĄCYMI PRZEPISAMI I ZASADAMI WIEDZY TECHNICZNEJ

Oświadczam, że projekt budowlany został sporządzony zgodnie z obowiązującymi przepisami oraz zasadami wiedzy technicznej. Dokumentacja jest kompletna w rozumieniu celu, któremu ma służyć.

ZAKRES OPRACOWANIA	ZESPÓŁ AUTORSKI	IMIĘ NAZWISKO PODPIS	SPECJALNOŚĆ I NR UPRAWNIEŃ
BRANŻA ELEKTRYCZNA/TELETECHNICZNA	Projektant	Mirosław PROCIŃSKI	3879/Gd/89 w specjalności instalacyjno-inżynieryjnej
	Sprawdzający	Jacek PROCIŃSKI	POM/0159/POOE/07 w specjalności instalacyjnej

Gdańsk, maj 2021 r.

II. CZĘŚĆ OPISOWA

1. PODSTWA, PRZEDMIOT I ZAKRES OPRACOWANIA

1.1 Podstawa opracowania

Niniejszy projekt opracowano na podstawie:

- Zlecenia Inwestora
- mapy do celów projektowych w skali 1:500,
- wizji oraz pomiarów polowych w terenie wykonanych przez zespół projektowy,
- uzgodnień z administratorami urzędzeń obcych,
- obowiązujących norm, normatywów i przepisów.

1.2 Przedmiot opracowania

Przedmiotem opracowania jest projekt oświetlenia ulicznego dla inwestycji polegającej na rozbudowie ulicy Szkolnej w Łebnie.

1.3 Zakres opracowania

Zakres opracowania obejmuje budowę oświetlenia ulicznego zgodnie z wytycznymi Inwestora oraz z uzyskanymi warunkami technicznymi, z włączeniem do istniejącej sieci.

2. STAN ISTNIEJĄCY

2.1 Układ sytuacyjny

W stanie istniejącym w miejscu inwestycji występuje droga.

2.2 Istniejące uzbrojenie terenu

Teren objęty opracowaniem jest uzbrojony w:

- sieć wodociągową,
- sieć kanalizacyjną,
- sieć gazową,
- sieć elektroenergetyczną,
- kable telefoniczne i teletechniczne

3. ROZWIĄZANIE PROJEKTOWE

3.1 Przyłączenie projektowanego obiektu

Projektowane oświetlenie uliczne podłącza się do istniejącej sieci zgodnie z warunkami.

3.2 Słupy oświetleniowe

Projektuje się słupy oświetleniowe okrągłe, stalowe ocynkowane (na zewnątrz i wewnątrz), grubości min. 4 mm, malowane zewnątrz o wysokości 8m, z wysięgnikiem rurowym 1,5m o

nachyleniu 15 stopni. Zaprojektowano słupy oświetleniowe wraz z niezbędnym osprzętem (fundament prefabrykowany typu F100/200 (beton C30/37) i tabliczka słupowa), zlokalizowane wzdłuż drogi. W bazie słupa wykonane drzwiczki dostępowe, zamykane na klucz imbusowy. Fundament przed wbudowaniem należy zabezpieczyć przeciwwilgociowo powłokami asfaltowymi. Fundamenty lokalizować równo z nawierzchnią projektowaną, na terenach zielonych 5 cm powyżej rzędnej terenu. Słup mocowany jest do fundamentu przy pomocy kołnierza stalowego, przykręcanego do fundamentu za pomocą śrub o rozmiarze i rozstawie określonym przez producenta. Nakrętki zabezpieczone kapturkami z PVC. Obmalowanie słupa wraz z podstawą preparatem ochronnym w kolorze szarym do wysokości 50 cm. W słupach zamontować złącza kablowe IZK-2-01 z zabezpieczeniami Bi Wts 10A, fazowe IZK-2-02, zerowe IZK-2-0. Słupy uziemić za pomocą bednarki ocynkowanej 25x4mm, prowadzonej w wykopie. Wartość rezystancji $R < 10\Omega$. Należy zachować minimalną skrajnię drogową. Słupy w skrajni drogi malować farbą fluorescencyjną.

3.3 Oprawa oświetlenia ulicznego

Projektuje się oprawy z ledowym źródłem światła i następujących parametrach:

- oprawa świetlna ze źródłem światła LED,
- minimalny strumień świetlny oprawy: 5854lm (ul. Szkolna), 8249lm (droga wojewódzka)
- moc oprawy: 49,5W (ul. Szkolna), 61,5W (droga wojewódzka)
- skuteczność świetlna oprawy: min. 110 lm/W,
- zasilacz w II klasie ochronności elektrycznej,
- przewidywany czas pracy lampy: min. 100.000 godz. (w tym czasie spadek strumienia nie większy niż do 80%),
- klasa odporności: IK-08,
- stopień ochrony: IP-66 dla całej oprawy,
- korpus oprawy wykonany z aluminium,
- układy zasilające oprawę pozwalają na utrzymanie stałego w czasie strumienia świetlnego oprawy pozwalając tym samym na redukcję użycia energii,
- temperatura barwowa światła białego max 4000K,
- współczynnik oddawania barw $Ra > 70$
- certyfikaty CE oraz ENEC
- Wykonanie z stopów metali nieulegających korozji,
- maksymalny prąd sterowania 700mA,
- dostęp do konstrukcji bez użycia narzędzi komora osprzętu o stopniu ochrony IP66 i komora optyczna o stopniu ochrony IP66

– układy zasilające pozwalające na wprowadzenie 5-ciu poziomów redukcji mocy.

Na przejściach dla pieszych projektowane są lampy z oprawą dedykowaną dla przejść dla pieszych. Projektowane są lampy o parametrach:

- oprawa LED o mocy 78W i strumieniu świetlnym oprawy 10030lm
- słup stalowy ocynkowany ogniowo z oprawą zamontowaną wysokości 5,0m, słupy z wysięgnikiem w kolorze żółto-czarnym.
- układy zasilające pozwalające na wprowadzenie 5-ciu poziomów redukcji mocy
- czujnik zwiększający natężenie oświetlenia przy zbliżaniu się pieszego do przejścia

Dopuszcza się zastosowanie materiałów innych producentów o równoważnych parametrach technicznych, co musi być potwierdzone przez wykonanie obliczeń fotometrycznych (np. w programie Dialux/ Relux) sprawdzonych i zaakceptowanych przez projektanta i inwestora. Oprawa musi mieć certyfikat CE oraz musi posiadać certyfikat wydany przez laboratorium badawcze posiadające akredytację na terenie UE. Wartość wskaźnika udziału światła wysyłanego ku górze (ULOR) winna spełniać wymagania zgodnie z Rozporządzeniem Komisji WE nr 245/2009 z dnia 18 marca 2009r.

Ponadto oprawy po zamontowaniu muszą spełniać zakładane parametry obliczeniowe przy wykonaniu pomiarów w miejscu ich montażu. W przypadku gdy zamontowane przez Wykonawcę oprawy mimo poprawnych parametrów obliczeniowych (teoretycznych) nie spełnią wymagań po ich zamontowaniu i wykonaniu pomiarów terenowych, zostaną wymienione na oprawy spełniające warunki oświetlenia „in situ” na koszt i staraniem wykonawcy.

Wszelka instalowana aparatura, osprzęt, przewody i kable winny posiadać atesty i dopuszczenie do stosowania na terenie kraju oraz posiadać znak bezpieczeństwa CE. Dla wszystkich urządzeń należy przedstawić pełne karty katalogowe z informacjami technicznymi, certyfikatami i innymi dokumentami potwierdzającymi parametry i zgodność z obowiązującymi normami (dokumenty w języku polskim).

3.4 Linie kablowe

Projektuje się kabel oświetleniowy YAKXS 4x25mm, który należy ułożyć po wyznaczonych trasach. Trasy linii kablowych w ziemi mają być oznaczone na całej długości i szerokości za pomocą siatki, folii lub folii perforowanej o trwałym kolorze niebieskim dla kabli o napięciu znamionowym do 1 kV, folie i siatki mają być wykonane z materiału zapewniającego wydłużenie do 200% w temperaturze 20°C.

Głębokości, na jakich należy układać kable elektroenergetyczne, sposób ich układania oraz odległości od pozostałego uzbrojenia terenu określa N SEP-E-004; zgodnie z warunkami

technicznymi min. 0,6 m w stosunku do rzędnych istniejących.

Przy układaniu kabla należy go oznaczyć co 10 metrów oraz w punktach charakterystycznych (wyjścia z przepustów, miejscach skrzyżowań) za pomocą opaski OKI z naniesioną informacją: *oświetlenie, typ kabla, nr stacji zasilającej, trasa kabla (początek – koniec danego odcinka) i rokiem budowy.*

Bednarke w postaci płaskownika 25x4 mm ułożyć na głębokości ok. 20 cm poniżej projektowanych linii kablowych i połączyć z uziemieniem każdego ze słupów.

Kable należy łączyć za pomocą muf i głowic dostosowanych do typu i napięcia znamionowego kabli. Przy łączeniu powłok należy stosować wkładki metalowe gwarantujące ciągłość i szczelność połączeń.

3.5 Przepusty

Konstrukcja i materiał przepustów powinien być tak dobrany, aby chronić kabel przed zagrożeniami wywołanymi czynnikami zewnętrznymi, mogącymi spowodować uszkodzenia kabli. W szczególności należy osłaniać kable ułożone w ziemi pod drogami, zjazdami, itp. W miejscach wyjścia kabli z osłon należy ułożyć je w taki sposób, aby nie były narażone na uszkodzenia mechaniczne. Prace ziemne przy zabezpieczaniu kabli należy prowadzić ręcznie. Projektuje się przepusty z rur SRS110.

3.6 Kolizje

Szczegółowe zasady dotyczące projektowania, budowy i przebudowy linii kablowych wykonanych kablami ee i sygnalizacyjnymi określa N SEP-E-004. Kable, osprzęt i materiały pomocnicze stosowane do budowy linii kablowych powinny odpowiadać normom.

Przy przejściu linii kablowej przez wjazd lub drogę, rów kablowy pogłębić, a sam kabel układać na głębokości 1 m dodatkowo jeszcze w rurze ochronnej typu SRS 110.

Przy układaniu kabla wzdłuż ulic i dróg należy zachować następujące odległości kabla:

- min. 0,5 m - od granicy pasa drogowego,

- min. 1,5 m - od pni istniejących drzew. W miejscach gdzie istnieje podziemna infrastruktura techniczna rów kablowy wykopać ręcznie. Na odcinkach, w których nie występuje uzbrojenie terenu dopuszcza się wykorzystanie sprzętu mechanicznego.

Najmniejsze dopuszczalne odległości przy skrzyżowaniach i zbliżeniach kabli ee ułożonych w ziemi podaje poniższa tabela. Podano również najmniejsze dopuszczalne odległości kabli ee i sygnalizacyjnych ułożonych w ziemi od innych urządzeń podziemnych.

SZKIC WYMIAROWY

UWAGA !! WYMIARY PODANO W CENTYMETRACH

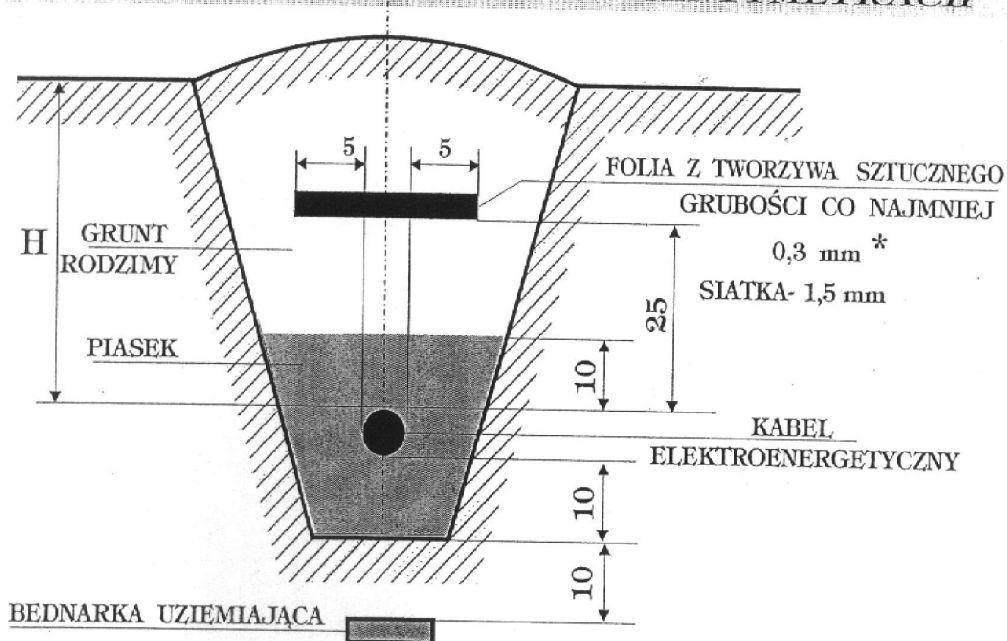

*Folia o trwałym kolorze: N SEP-E-004

niebieskim - w przypadku kabli elektroenergetycznych o napięciu znamionowym do 1 kV

czerwonym - w przypadku kabli elektroenergetycznych o napięciu znamionowym wyższym niż 1 kV

I- głębokość ułożenia kabli w ziemi: N SEP-E-004

- 50 cm - kable o napięciu znamionowym do 1 kV ułożone pod chodnikiem, przeznaczone do oświetlenia ulicznego, znaków drogowych i sygnalizacji ruchu drogowego
- 70 cm - kable o napięciu znamionowym do 1 kV, ułożonych poza użytkami rolnymi
- 80 cm - kable o napięciu znamionowym wyższym niż 1 kV lecz nie wyższym niż 30 kV ułożonych poza użytkami rolnymi
- 90 cm - kable o napięciu znamionowym do 30 kV ułożonych na użytkach rolnych
- 100 cm - kable o napięciu znamionowym wyższym niż 30 kV

STOSOWANIE SIATKI, FOLII lub FOLII PERFOROWANEJ Z TWORZYWA SZTUCZNEGO DO PRZYKRYWANIA KABLI ELEKTROENERGETYCZNYCH UKŁADANYCH W ZIEMI

Tablica 3. Najmniejsze dopuszczalne odległości między ułożonymi bezpośrednio w ziemi kablami nienależącymi do tej samej linii kablowej

Lp.	Charakterystyka kabli krzyżujących się i zbliżających	Najmniejsza dopuszczalna odległość [cm]	
		pionowa na skrzyżowaniu	pozioma przy zbliżeniu
1	Kable elektroenergetyczne o napięciu znamionowym do 1 kV z kablami o tym samym napięciu znamionowym lub kablami sygnalizacyjnymi	15	5*
2	Kable sygnalizacyjne i kable przeznaczone do zasilania urządzeń oświetleniowych z kablami tego samego przeznaczenia	5	mogą się stykać
3	Kable elektroenergetyczne o napięciu znamionowym do 1 kV z kablami elektroenergetycznymi o napięciu znamionowym $1 \text{ kV} < U_N \leq 30 \text{ kV}$	15	25
4	Kable elektroenergetyczne jednorowej linii kablowej o napięciu znamionowym $1 \text{ kV} < U_N \leq 30 \text{ kV}$ z kablami tego samego przedziału napięć znamionowych linii		10
5	Kable różnych użytkowników o napięciu znamionowym do 30 kV		25
6	Kable z mufami innych kabli	nie dopuszcza się	jak lp. 1-5
7	Kable elektroenergetyczne o napięciu znamionowym wyższym niż 30 kV z innymi kablami	50	50

* dopuszcza się stykanie ze sobą na całej długości kabli:

- sygnalizacyjnych z sygnalizacyjnymi,
- sygnalizacyjnych z kablami elektroenergetycznymi do 1 kV przyłączonymi do tego samego odbiornika,
- elektroenergetycznych jednożyłowych stanowiących jednorową linię kablową,
- elektroenergetycznych przeznaczonych do zasilania urządzeń oświetleniowych.

Lp.	Rodzaj urządzenia podziemnego	Najmniejsze dopuszczalne odległości [cm]			
		kable o napięciu znamionowym $U_N \leq 30 \text{ kV}$		kable o napięciu znamionowym $30 \text{ kV} < U_N \leq 110 \text{ kV}$	
		pionowa na skrzyżowaniu	pozioma przy zbliżeniu	pionowa na skrzyżowaniu	pozioma przy zbliżeniu
1	Rurociągi wodociągowe, ściekowe, ciepłe, gazowe z gazami niepalnymi	25 + średnica rurociągu	25 + średnica rurociągu	50 + średnica rurociągu	50 + średnica rurociągu
2	Rurociągi z gazami i cieczami palnymi	uzgodnić z właścicielem rurociągu, ale nie mniej niż w lp. 1			
3	Zbiorniki z gazami i cieczami palnymi	nie mogą się krzyżować	200	nie mogą się krzyżować	uzgodnić z właścicielem rurociągu, ale nie mniej niż 250
4	Części podziemne linii napowietrznych (ustój, podpora, odciążka)	nie mogą się krzyżować	40	nie mogą się krzyżować	100
5	Podziemne części budynków i innych budowli, np. przyczołki, z wyjątkiem urządzeń wyszczególnionych w lp. 1,2,3,4	nie mogą się krzyżować	50*	nie mogą się krzyżować*)	100
6	Skrajna szyna trakcji, rowy odwadniające w pasie technicznym kolei	100 - między osłoną kabla i stopą szyny; 50 - między osłoną kabla a dnem rowu odwadniającego	250*	120 - między osłoną kabla i stopą szyny; 80 - między osłoną kabla a dnem rowu odwadniającego	250
7	Urządzenia do ochrony budowli od wyładowań atmosferycznych	PN-EN 62305-1:2011 Ochrona odgromowa -- Część 1: Zasady ogólne			

* Dopuszcza się zmniejszenie odległości podanych w tablicy 3 pod warunkiem zastosowania osłon otaczających i uzgodnienia odstępstwa z użytkownikami obiektów.
*) Dopuszcza się w przypadku ułożenia kabli w tunelach, kanałach, kanalizacji kablowej, osłonach otaczających (rurach), po uzgodnieniu z właścicielami budynków lub budowli.

3.6.1. Skrzyżowania i zbliżenia kabli między sobą i innymi urządzeniami podziemnymi.

Linie kablowe wyższego napięcia powinny być zakopane głębiej niż linie kablowe niższego napięcia. Zaleca się krzyżować kable z drogami, ulicami, innymi kablami i urządzeniami podziemnymi pod kątem zbliżonym do 90°.

Przy skrzyżowaniu kabli z rurociągami podziemnymi zaleca się układanie kabli nad rurociągami. Jeżeli kabel jest ułożony pod rurociągiem, to miejsce skrzyżowania należy oznaczyć ochronną folią z tworzywa sztucznego.

Każdy z krzyżujących się kabli ee i sygnalizacyjnych ułożony bezpośrednio w ziemi należy chronić przed uszkodzeniem w miejscu skrzyżowania i na długości co najmniej 50 cm w obie strony od miejsca skrzyżowania. Projektuje się w miejscu skrzyżowań stosowanie rur osłonowych typu DVK110. W jednej rurze osłonowej powinien być ułożony tylko jeden kabel. Nie dotyczy to kabli jednożyłowych tworzących układ wielofazowy, kabli sygnalizacyjnych. Miejsca wprowadzenia kabli do rur powinny być uszczelnione.

Głębokość umieszczenia rur w ziemi mierzona od powierzchni terenu do górnej powierzchni rury powinna wynosić co najmniej:

- 50 cm - przy układaniu linii kablowych pod chodnikami,
- 70 cm - przy układaniu linii kablowych w terenie bez nawierzchni,
- 100 cm - przy układaniu kabli w częściach dróg i ulic przeznaczonych do ruchu kołowego.

W przypadku wystąpienia kolizji oraz w szczególnych przypadkach indywidualnych, z uwagi na niemożliwość spełnienia powyższych warunków dopuszcza się zmianę podanych głębokości.

4. UWAGI KOŃCOWE

4.1 Dane i informacje dotyczące sieci dla doboru systemu ochrony od porażień

Zasilająca sieć niskiego napięcia pracuje w układzie TN-C, układ sieci odbiorczej w słupach: TN-S. W instalacji odbiorczej należy stosować odpowiedni dla tego układu system ochrony przeciwporażeniowej – samoczynne wyłączenie zasilania. Ochrona od porażień przed dotykiem bezpośrednim w postaci: obudów i osłon w II klasie izolacji, izolowanych części czynnych aparatury oraz przewodów i kabli z certyfikatami „CE”. Rezystancja uziemienia $R < 10 \text{ Ohm}$. W przypadku większej wartości niż 10 Ohm zastosować pręty pomiedziowane. Pręty pomiedziowane wbić na głębokość, która zapewni wartość sumaryczną oporności mniejszą niż 10 Ohm.

4.2 Uwagi ogólne

- Przed rozpoczęciem robót należy zapoznać się z projektem oraz pozostałymi uzgodnieniami.
- Wszystkie prace należy wykonywać zgodnie z obowiązującymi przepisami i normami BHP oraz przepisami przeciwpożarowymi.
- Wykonawca po zakończeniu budowy zobowiązany jest do przedstawienia spójnej dokumentacji po wykonawczej wraz z niezbędnymi pomiarami i inwentaryzacją geodezyjną.
- Dopuszcza się zastosowanie materiałów innych producentów o równoważnych parametrach technicznych.

Przed rozpoczęciem robót, Wykonawca winien zapoznać się z treścią całej dokumentacji technicznej, ze szczególnym uwzględnieniem opisów technicznych, rysunków, załączników, specyfikacji technicznych, a w razie niejasności zwrócić się z zapytaniem do Inwestora.

III. INFORMACJA DOTYCZĄCA BEZPIECZEŃSTWA I OCHRONY ZDROWIA

ADRES:	ul. Szkolna m. Łebno dz. 69/1 (z podziału 69),81/3 (z podziału 81/2),81/1,286,95 obręb 0015 Łebno
--------	---

INWESTOR:	Wójt Gminy Szemud ul. Kartuska 13 84-217 Szemud
-----------	--

NAZWA OPRACOWANIA:	Rozbudowa drogi w msc. Łebno, ul. Szkolna do szkoły podstawowej w obrębie skrzyżowania z drogą wojewódzką nr 224 (wraz z przebudową skrzyżowania i zatoki autobusowej)
-----------------------	---

BRANŻA	WYSZCZEGÓLNIENIE	IMIĘ NAZWISKO PODPIS	UPRAWNIENIA
ELEKTRYCZNA	Projektant	Mirosław PROCIŃSKI	3879/Gd/89 w specjalności instalacyjno-inżynieryjnej

1. Zakres i kolejność realizacji poszczególnych robót

- zagospodarowanie placu budowy,
- budowa oświetlenia ulicznego,
- likwidacja placu budowy.

2. Wykaz istniejących obiektów budowlanych

Plac budowy znajduje się na działce drogowej. Istniejące obiekty drogowe oraz sieci uzbrojenia technicznego:

- sieć wodociągowa ,
- sieć gazowa
- sieć kanalizacyjna,
- sieć elektroenergetyczna,
- kable telefoniczne i teletechniczne.

3. Elementy zagospodarowania działki lub terenu, które mogą stwarzać zagrożenie bezpieczeństwa i zdrowia ludzi:

- roboty prowadzone w strefie czynnych linii telekomunikacyjnych
- roboty prowadzone w strefie czynnych linii energetycznych i roboty prowadzone bezpośrednio na tych liniach,
- roboty wykonywane w pobliżu wodociągu i roboty prowadzone bezpośrednio na liniach,
- roboty wykonywane w pobliżu gazociągu i roboty prowadzone bezpośrednio na liniach,
- czynny ruch kołowy oraz zachowania ciągłość ruchu pieszego.

4. Przewidywane zagrożenia występujące podczas realizacji robót budowlanych

- wejście osób postronnych na teren realizacji budowy – możliwość wypadku,
- podnoszone lub opuszczane materiały do wbudowania – możliwość przygniecenia,
- prace prowadzone sprzętem zmechanizowanym w obrębie sieci napowietrznej - możliwość porażenia prądem operatorów sprzętu oraz ludzi przebywających w pobliżu,
- czynny ruch kołowy – zagrożenie dla pieszych oraz pracowników przebywających bezpośrednio na drodze,
- upadki elementów z wysokości – upuszczenie materiałów i narzędzi z wysokości,
- prace związane z przemieszczaniem ręcznym i dźwiganiem ciężarów,
- przeciążenie sprzętu zmechanizowanego,
- brak osłon zapobiegających wypadkom przy ruchomych częściach mechanizmów,
- używanie nieodpowiednich - nie atestowanych, zużytych, zniszczonych zawiesi.

5. Sposób prowadzenia instruktażu pracowników przed przystąpieniem do realizacji robót szczególnie niebezpiecznych

Ze względu na charakter warunków realizacji robót instruktaż ogólny musi być prowadzony przed przystąpieniem do pracy oraz instruktaż stanowiskowy osobny dla obsługi poszczególnych maszyn

i urzędów. Instruktaż stanowiskowy przeprowadza osoba kierująca pracownikami, wyznaczona przez pracodawcę, posiadająca odpowiednie kwalifikacje oraz doświadczenie zawodowe, a także przeszkolenie w zakresie metod prowadzenia instruktażu. Operatorzy sprzętu budowlanego muszą posiadać specjalistyczne uprawnienia. Na budowie powinna znajdować się osoba przeszkolona w zakresie udzielania pierwszej pomocy, wyposażona w apteczkę oraz dysponująca telefonem na pogotowie ratunkowe i policję. Wszystkie prace należy prowadzić pod nadzorem osób posiadających stosowne uprawnienia budowlane do kierowania robotami budowlanymi i montażowymi.

6. Środki techniczne i organizacyjne, zapobiegające niebezpieczeństwom wynikającym z wykonywania robót budowlanych w strefach szczególnego zagrożenia zdrowia lub w ich sąsiedztwie, w tym zapewniających bezpieczną i prawną komunikację, umożliwiającą szybką ewakuację na wypadek pożaru, awarii i innych zagrożeń

a) Środki techniczne:

- Zagospodarowanie placu i zaplecza budowy zgodnie z obowiązującymi przepisami i normami.
- W pomieszczeniu kierownika budowy zlokalizowany będzie punkt pierwszej pomocy z apteczką i będzie odpowiednio oznakowany.
- Sprzęt ochrony indywidualnej.
- Narzędzia i sprzęt budowlany (rusztowania, drabiny, żuraw, dźwig itp.) atestowany, sprawny technicznie i wykorzystywany zgodnie z jego przeznaczeniem, instrukcją użytkowania i zasadami bhp.
- Tablice informacyjne oraz wygrodenie strefy prowadzenia robót poprzez bariery lub taśmy uniemożliwiające wejście osobom postronnym podczas wykonywania robót.

b) Środki organizacyjne:

- Zabezpieczenie miejsca wykonywania robót przed dostępem osób postronnych, np. poprzez wygrodenie miejsc robót folią biało-czerwoną, oraz odpowiednie oznakowanie.
- Ustalić z pracownikami harmonogram realizacji poszczególnych elementów robót i terminarzem wykonywania prac o szczególnym zagrożeniu bezpieczeństwa, aby uczulić ich, aby w tym okresie zachowali szczególną ostrożność przy wykonywaniu zagrożonych czynności.
- Robót nie wykonywać po zmroku, ani w warunkach złej widoczności,
- Prace związane bezpośrednio z inwestycją będą prowadzone wg projektu organizacji ruchu na czas budowy,
- Zapewnienie możliwie szybkiej ewakuacji w przypadku pożaru, awarii lub innych zagrożeń.

UWAGA: Plan bezpieczeństwa i ochrony zdrowia na budowie sporządza się, jeżeli:

1. w trakcie budowy wykonywany będzie przynajmniej jeden z rodzajów robót bud. wymienionych w ust 2 art. 21 ustawy Prawo Budowlane lub

2. przewidywane roboty budowlane mają trwać dłużej niż 30 dni roboczych i jednocześnie będzie przy nich zatrudnionych, co najmniej 20 pracowników lub pracochłonność planowanych robót będzie przekraczać 500 osobodni.

Przy projektowanym obiekcie występują okoliczności określone w Art. 21 a Ustawy Prawo Budowlane i Kierownik budowy jest zobowiązany do sporządzenia Planu BIOZ

IV. DOKUMENTY FORMALNO-PRAWNE

1. Obliczenia

TECEO 1 (z jednej strony u góry)

Odstęp słupa	30.000 m
(1) Wysokość punktu świetlnego	8.000 m
(2) Nawis punktu świetlnego	-0.750 m
(3) Nachylenie wysięgnika	15.0°
(4) Długość wysięgnika	1.500 m
Godziny pracy w ciągu roku	4000 h: 100.0 %, 49.5 W
Zużycie	1633.5 W/km
ULR / ULOR	0.00 / 0.00
Maks. natężenia światła W każdym kierunku tworzącym podany kąt z dolną linią pionową przy zainstalowanym i gotowym do użytku oświetleniu.	≥ 70°: 601 cd/klm ≥ 80°: 397 cd/klm ≥ 90°: 35.3 cd/klm
Klasa natężenia oświetlenia Wartości natężenia światła w [cd/klm] do obliczania klasy natężenia światła odnoszą się do strumienia świetlnego lampy, zgodnie z EN 13201:2015.	-
Klasa wskaźnika olśnienia	D.6

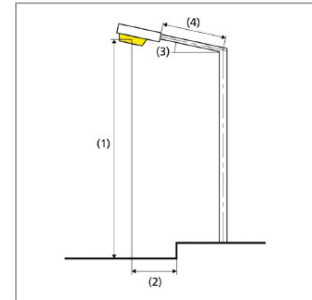

Łebno - DG

Podsumowanie (do EN 13201:2015)

Wyniki dla pól oceny

	Rozmiar	Obliczono	Zad.	Kontrola
Chodnik 4 (P4)	E_m	7.48 lx	[5.00 - 7.50] lx	✓
	E_{min}	2.06 lx	≥ 1.00 lx	✓
Jezdnia 1 (C5)	E_m	10.22 lx	≥ 7.50 lx	✓
	U_o	0.45	≥ 0.40	✓

Obliczono współczynnik konserwacji 0.90 dla instalacji.

Wyniki dla wskaźników wydajności energetycznej

	Rozmiar	Obliczono	Zużycie
Łebno - DG	D_p	0.018 W/lx*m ²	-
TECEO 1 (z jednej strony u góry)	D_e	0.7 kWh/m ² rok,	198.0 kWh/rok

Łebno - DG

Jezdnia 1 (C5)

Wyniki dla pola oceny

	Rozmiar	Obliczono	Zad.	Kontrola
Jezdnia 1 (C5)	E_m	10.22 lx	≥ 7.50 lx	✓
	U_o	0.45	≥ 0.40	✓

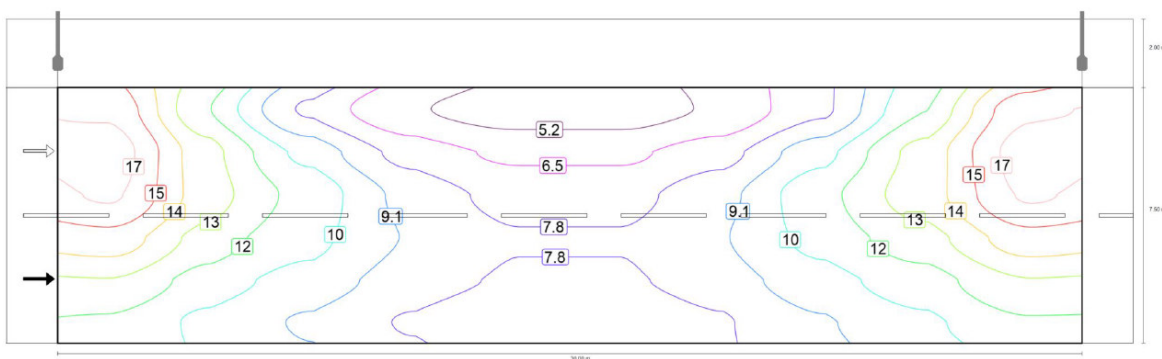

Wartości konserwacji, poziome natężenie oświetlenia [lx] (Izoluxy)

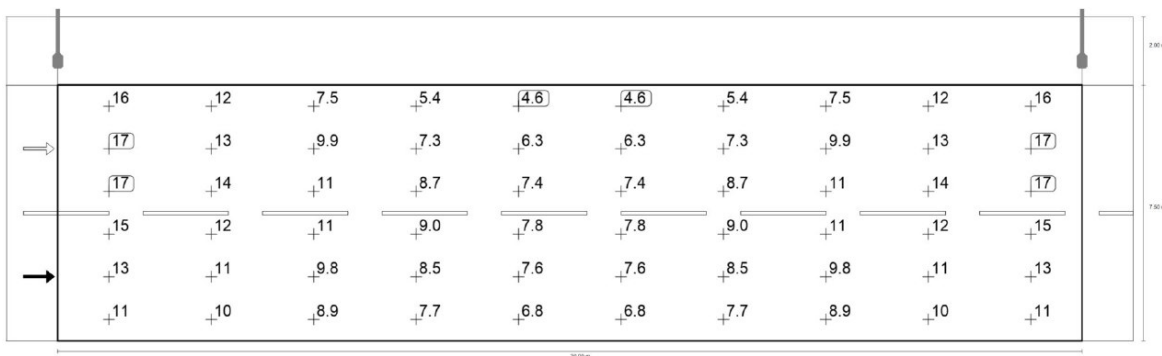

Wartości konserwacji, poziome natężenie oświetlenia [lx] (Siatka wartości)

m	1.500	4.500	7.500	10.500	13.500	16.500	19.500	22.500	25.500	28.500	
	6.875	16.45	11.59	7.55	5.41	4.61	4.61	5.41	7.55	11.59	16.45

Podsumowanie (do EN 13201:2015)

TECEO 1 (z jednej strony u góry)

Odstęp słupa	30.000 m
(1) Wysokość punktu świetlnego	8.000 m
(2) Nawis punktu świetlnego	-0.750 m
(3) Nachylenie wysięgnika	15.0°
(4) Długość wysięgnika	1.500 m
Godziny pracy w ciągu roku	4000 h: 100.0 %, 61.5 W
Zużycie	2029.5 W/km
ULR / ULOR	0.00 / 0.00
Maks. natężenia światła W każdym kierunku tworzącym podany kąt z dolną linią pionową przy zainstalowanym i gotowym do użytku oświetleniu.	≥ 70°: 582 cd/klm ≥ 80°: 483 cd/klm ≥ 90°: 21.6 cd/klm
Klasa natężenia oświetlenia Wartości natężenia światła w [cd/klm] do obliczania klasy natężenia światła odnoszą się do strumienia świetlnego lampy, zgodnie z EN 13201:2015.	-
Klasa wskaźnika oślnienia	D.6

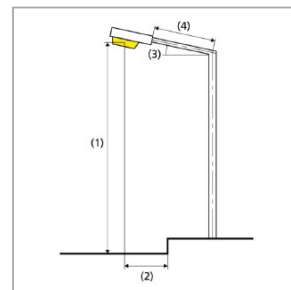

Podsumowanie (do EN 13201:2015)

Wyniki dla pól oceny

	Rozmiar	Obliczono	Zad.	Kontrola
Chodnik 4 (P3)	E_m	11.04 lx	[7.50 - 11.25] lx	✓
	E_{min}	2.88 lx	≥ 1.50 lx	✓
Jezdnia 1 (M4)	L_m	0.89 cd/m ²	≥ 0.75 cd/m ²	✓
	U_o	0.56	≥ 0.40	✓
	U_l	0.82	≥ 0.60	✓
	TI	12 %	≤ 15 %	✓
	$R_{ef}^{(1)}$	0.57	-	-
Chodnik 3 (P3)	E_m	9.59 lx	[7.50 - 11.25] lx	✓
	E_{min}	7.32 lx	≥ 1.50 lx	✓

(1) instruktywnie, poza oceną

Obliczono współczynnik konserwacji 0.85 dla instalacji.

Wyniki dla wskaźników wydajności energetycznej

	Rozmiar	Obliczono	Zużycie
Łebno - DW	D_p	0.014 W/lx*m ²	-
TECEO 1 (z jednej strony u góry)	D_e	0.7 kWh/m ² rok,	246.0 kWh/rok

Łebno - DW

Jezdnia 1 (M4)

Wyniki dla pola oceny

	Rozmiar	Obliczono	Zad.	Kontrola
Jezdnia 1 (M4)	L_m	0.89 cd/m ²	≥ 0.75 cd/m ²	✓
	U_o	0.56	≥ 0.40	✓
	U_l	0.82	≥ 0.60	✓
	TI	12 %	≤ 15 %	✓
	$R_{E1}^{(1)}$	0.57	-	-

Wyniki dla obserwatora

	Rozmiar	Obliczono	Zad.	Kontrola
Obserwator 1 Pozycja: -60.000 m, 3.875 m, 1.500 m	L_m	1.01 cd/m ²	≥ 0.75 cd/m ²	✓
	U_o	0.56	≥ 0.40	✓
	U_l	0.89	≥ 0.60	✓
	TI	9 %	≤ 15 %	✓
Obserwator 2 Pozycja: -60.000 m, 7.625 m, 1.500 m	L_m	0.89 cd/m ²	≥ 0.75 cd/m ²	✓
	U_o	0.60	≥ 0.40	✓
	U_l	0.82	≥ 0.60	✓
	TI	12 %	≤ 15 %	✓

(1) instruktywnie, poza oceną

Tabela doboru kabli i zabezpieczeń

Lp.	Wyszczególnienie	U	Pi	Iz	Pz	cos φ	Ib	Zabezp. zwiarciove typu	In	Iz	Typ przewodu	posób niozenia	I dd	Współ. Zimniej.	Iz = I dd x kg	1,45 * I dd	I	dU	Ib < I n < I z	Iz < 1,45 * I z
-	-	[V]	[kW]	-	[kW]	-	[A]	-	[A]	[A]	-	-	[A]		[A]	[A]	[m]	[%]	-	-
1	2	3	4	5	6	7	8	9	10	11	12	13	14	15	16	17	18	19	20	21
1	Obw.1-istn. Szafka →proj Slup 1/17	400	1,485	1	1,485	0,93	2,3	WTNH2_gG	16	23,2	YAKXS 4x35	D	96,00	1,00	96,00	139,20	428,5	0,32	warunek spehiony	warunek spehiony
1	Obw.2-istn. Szafka →proj Slup 2/49	400	4,646	1	4,646	0,93	7,2	WTNH2_gG	20	29	YAKXS 4x35	D	96,00	1,00	96,00	139,20	1425,5	3,38	warunek spehiony	warunek spehiony











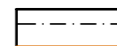

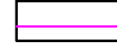



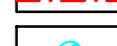

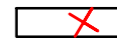
Obliczenia parametrów pętli zwarciovej projektowanej linii oświetlieniowej

Lp.	Miejsce zwiarcia	Dane obwodu	Długość ostatniego odcinka	R ₁	X ₁	Łącznie R pętli zwiarcia	Łącznie X pętli zwiarcia	Z pętli zwiarcia	Prąd znam. zabezp.	Czas wyłączeni.	Zas wyłączeni.	Prąd wyłączeni I _z > I _n	Początkowy prąd zwiarcia 3-f I _z k	Prąd zwiarcia I _z	Ocena ochrony I _z < 230	Ocena ochrony I _z > I _n
-	-	-	[m]	[mOhm]	[mOhm]	[mOhm]	[mOhm]	[mOhm]	[A]	[s]	[s]	[A]	[A]	[A]		
1	2	3	4	5	6	7	8	9	10	20	20	12	13	14	15	16
1	Obw.1-istn. Szafka →proj Slup 1/17	YAKXS 4x35	428,5	394,2	35,57	394,2	35,6	395,8	16	5	5	80	584,1	960	31,7	TAK
1	Obw.2-istn. Szafka →proj Slup 2/49	YAKXS 4x35	1425,5	1311,5	118,32	1311,5	118,3	1316,8	20	5	5	100	175,6	289	131,7	TAK

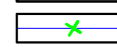
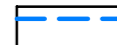
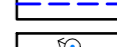
Uwagi:

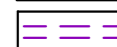
- Przed oddaniem instalacji do eksploatacji skuteczność zastosowanej ochrony należy sprawdzić pomiarem

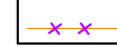
V. CZĘŚĆ RYSUNKOWA

-  Oś drogi - odcinek objęty projektem
-  Krawężń projektowanego pobocza
-  Krawężnik betonowy 15x30
-  Obrzeże betonowe
-  Opornik betonowy
-  Krawężnik najazdowy betonowy
-  Krawężnik drogowy granitowy +6 cm w obrębie przejścia dla pieszych +0cm
-  Projektowany słup oświetleniowy z oprawą oświetlenia ulicznego LED
-  Projektowany kabel oświetleniowy YAKXS 4x35 mm2
-  Projektowany słup oświetleniowy z oprawą dedykowaną dla przejść dla pieszych 78W LED, wysokość zawieszenia oprawy 5m
-  Drzewa do wycinki
-  Słup EN, oprawy oświetleniowe i wysięgniki do likwidacji
-  Istniejące wpusty - wymiana wpustu i studzienki
-  Wodociąg do usunięcia
-  Projektowany wodociąg Ø110 PE
-  Projektowany wodociąg Ø40,Ø63 PE - przyłącze
-  Projektowany hydrant DN80
-  Projektowany przepust kabli elektrycznych
-  Projektowany przepust kabli teletechnicznych
-  Elementy TP do przebudowy
-  Projektowany kanał technologiczny wraz ze studiami SKR-1
-  Projektowana przebudowa sieci teletechnicznych

Projekt: Rozbudowa drogi w msc. Łebno, ul. Szkolna do szkoły podstawowej w obrębie skrzyżowania z drogą wojewódzką nr 224 (wraz z przebudową skrzyżowania i zatoki autobusowej)			
Tytuł opracowania: Projekt zagospodarowania terenu			
Data opracowania: 04/2021	Rys. nr. 2_1_OSW	Skala: 1:500	
Branda	Zespół projektowy	Imię i nazwisko	nr uprawnień
elektryczna teletechniczna	Opracował	M. Piotrowski	
	Projektował	M. PROCIŃSKI	3879/GD/89
	Sprawdził	J. PROCIŃSKI	POM/0159/POOE/07

BOGUSZ GEODEZJA
 ZIÓŁKOWSKI
 Usługi Geodezyjne Marek Ziółkowski
 ul. Św. Józefa 26/817, 84-200 Wejherowo
 Tel.: +48 601741795, Tel/Fax: +48 586239001
 NIP: 588-178-90-06, REGON: 221227037

MAPA DO CELÓW PROJEKTOWYCH
 SKALA 1:500

Powiat: wejherowski
Gmina: Szemud
Obszar: Łebno
Działka: 95,286 i in
ID: GD.6640.8558.

Mapa jest aktualna w zakresie opracowania
 Stan (S+U+W+E) aktualny na dzień 28.10.2020
 Układ odniesienia "2000"
 Poziom odniesienia "Kronsztadt 86"

Sporządził: **Marek Wiesław Ziółkowski**
 Podpisano przez: **Marek Wiesław Ziółkowski**
 Date / Data: **2021-04-15 15:21**
 Wejherowo, **10.02.2021**

Zakres opracowania

Pomiar szczegółów metodą bezpośrednią bez prawnego ustalenia granic działek.
 Wszystkie linie i obiekty budowlane podlegają wyrzuceniu przez jednostkę wykonawstwa geodezyjnego.
 UWAGA: Nie badano ksiąg wieczystych pod względem obciążenia służebnościami gruntowymi.

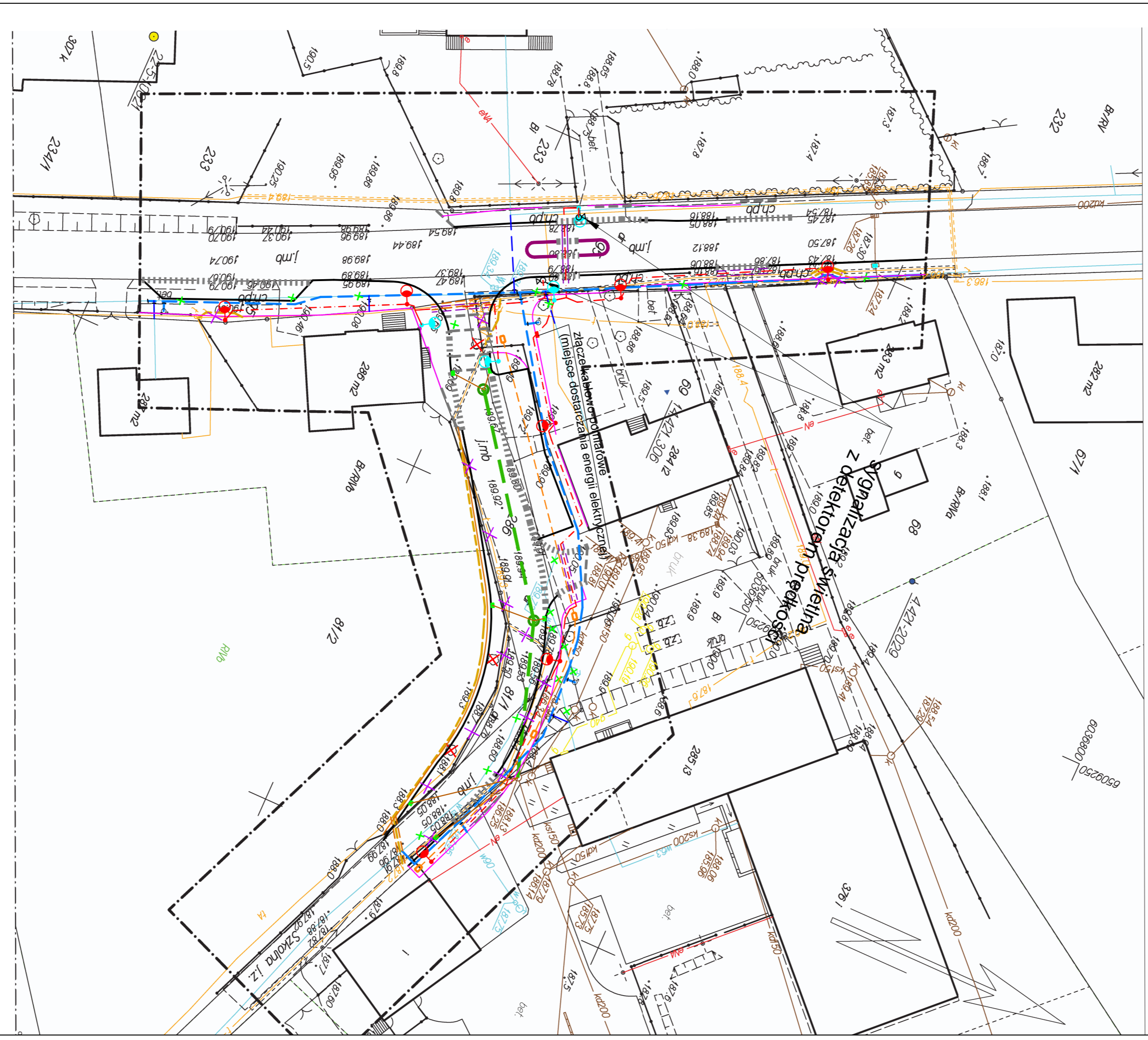

Oświadczam, że operat techniczny zawierający rezultaty prac geodezyjnych w w których powstał niniejszy dokument, uzyskał pozytywny wynik weryfikacji.
 Identyfikator zgłoszenia prac geodezyjnych: GD.6640.8558-1.2020
 Wykonawca prac geodezyjnych: Usługi Geodezyjne Marek Ziółkowski
 Oświadczam, że operat techniczny zawierający rezultaty prac geodezyjnych w w których powstał niniejszy dokument, uzyskał pozytywny wynik weryfikacji.
 Imię i nazwisko oraz nr uprawnień: Marek Ziółkowski nr upr.: 20794
 Jestem świadomy odpowiedzialności karnej za złożenie fałszywych oświadczeń